

Canguru Matemático sem Fronteiras 2026

Categoria: Mini-Escolar - nível III
Destinatários: alunos do 4.º ano de escolaridade

Duração: 1h 30min

Nome: _____ Turma: _____

Não podes usar calculadora. Em cada questão deves assinalar a resposta correta. As questões estão agrupadas em três níveis: Problemas de 3 pontos, Problemas de 4 pontos e Problemas de 5 pontos. Inicialmente tens 24 pontos. Por cada resposta correta ganhas tantos pontos quantos os do nível da questão, no entanto, por cada resposta errada és penalizado em 1/4 dos pontos correspondentes a essa questão. Não és penalizado se não responderes a uma questão, mas infelizmente também não adicionas pontos.

Problemas de 3 pontos

1. Qual é a peça abaixo que completa o puzzle que está à direita?

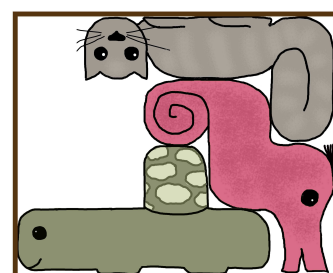
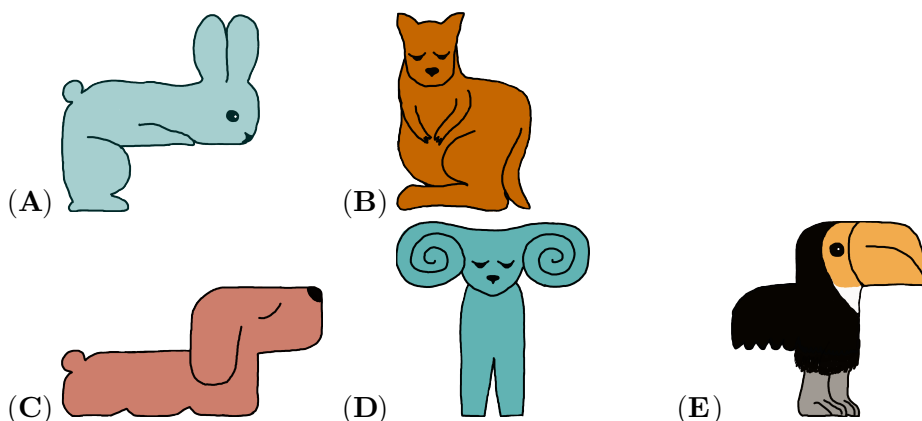

2. A Anita quer organizar algumas caixas pequenas contendo um lápis e um pincel de cada tipo. Quantas caixas pequenas completas a Anita pode criar a partir da caixa maior mostrada ao lado?



- (A) 2 (B) 3 (C) 4 (D) 5 (E) 6

3. A Verónica está no quadrado sombreado entre W , X , Y e Z . A Célia está no quadrado sombreado entre P , Q , R e S . Qual é o caminho que a Verónica deve seguir para encontrar a Célia?

- (A) De X para P
(B) De Y para P
(C) De Z para P
(D) De X para Q
(E) De Z para Q

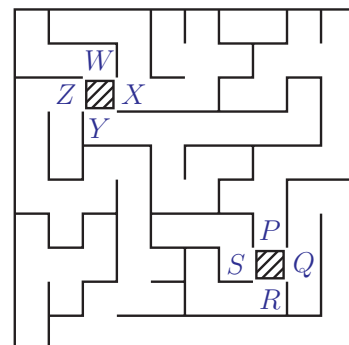



4. O Jogo das Argolas consiste em atirar argolas e enfiá-las num pino.
 Por cada argola enfiada, o jogador soma 3 pontos.
 A figura à direita mostra o jogo de dois rapazes.
 No total, quantos pontos marcaram os jogadores?

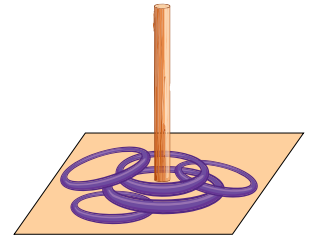

- (A) 3 (B) 6 (C) 9
 (D) 12 (E) 15

5. O Filipe tem 5 lápis.
 O mais curto é azul.
 Os lápis verde e vermelho têm o mesmo comprimento.
 O lápis roxo é mais curto que o lápis amarelo.
 Qual é o lápis roxo?

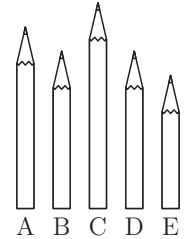

- (A) A (B) B (C) C (D) D (E) E

6. O caminho mostrado precisa de uma peça para unir as outras duas peças.

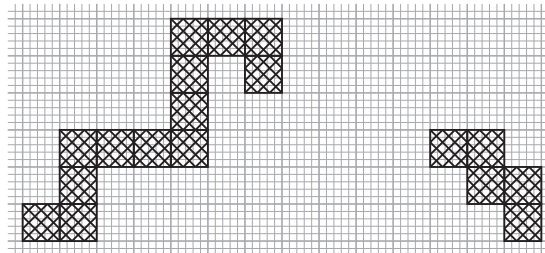

As peças não podem ser rodadas.
 A peça de união precisa de partilhar um lado com cada uma das outras duas peças do caminho.
 Qual é a peça que completará o caminho?

- (A) (B) (C) (D) (E)

7. Quantos mais quadrados cinzentos do que brancos há na figura?

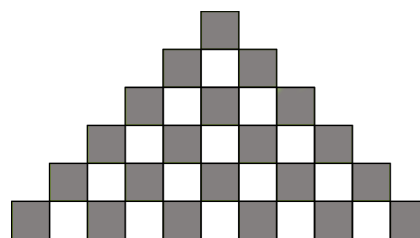

- (A) 4 (B) 5 (C) 6 (D) 7 (E) 8



8. A Alice escreve as primeiras três letras do alfabeto na janela. A seguir à última letra, ela desenha um coração, como mostra a figura ao lado. Qual é a sequência que se vê do outro lado da janela?



- (A) A B C ♥ (B) ♥ B C A (C) ♥ A B C (D) C B A ♥ (E) ♥ C B A

Problemas de 4 pontos

9. O Daniel desenha um canguru branco, cinzento ou preto em cada quadrado do cartão representado na figura ao lado.

Depois disso, cada linha e cada coluna contêm exatamente 1 canguru branco, 1 cinzento e 1 preto.

O que é que o Daniel desenha na secção delineada?

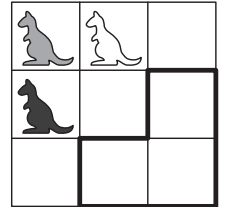

- (A) (B) (C) (D) (E)

10. Algumas abelhas dispõem-se em dois círculos, como mostra a figura abaixo.

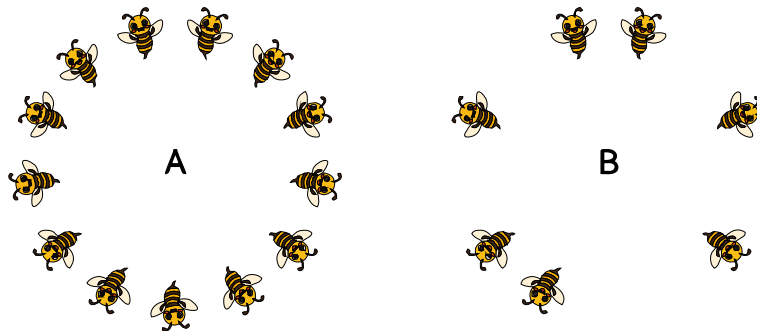

Quantas abelhas se devem deslocar do círculo A para o círculo B de forma que ambos os círculos fiquem com o mesmo número de abelhas?

- (A) 1 (B) 2 (C) 3 (D) 4 (E) 5

11. A Ana coloca um quadrado branco sobre a mesa.

Em seguida, coloca um quadrado cinzento e um quadrado preto por cima, conforme mostra a figura ao lado.

Depois, corta a pilha de quadrados ao longo das duas linhas a tracejado.

Quantos quadrados obtém a Ana?

- (A) 3 (B) 4 (C) 5 (D) 7 (E) 9

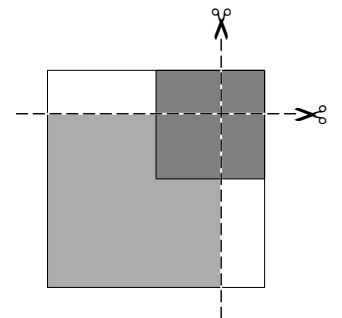

12. Tó, o castor, está a pintar o K, como mostra a figura à direita.



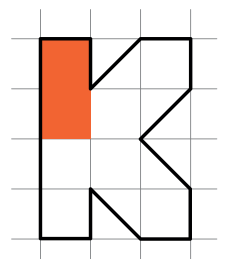

Ele já usou um tubo de tinta.

De quantos mais tubos de tinta precisa o castor para terminar a pintura do K?

- (A) 2 (B) 3 (C) 4 (D) 5 (E) 6





13. As três fotografias mostram um tigre , um canguru , um leão  e uma avestruz  a fugirem do jardim zoológico.

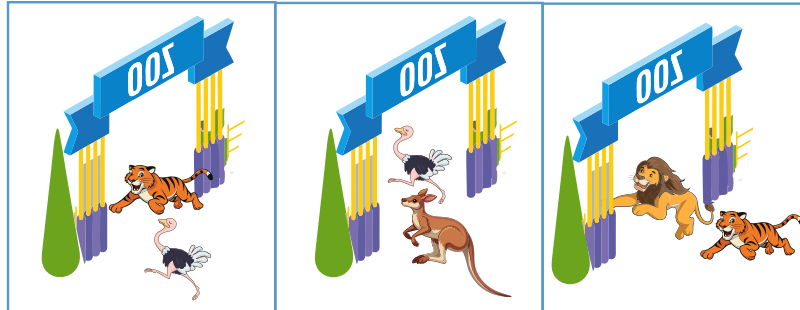



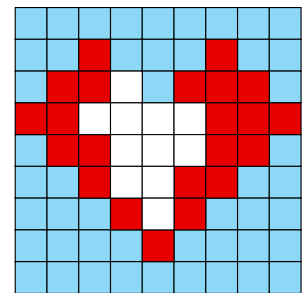

Por que ordem é que os animais saíram pelo portão?

- (A) Leão, avestruz, tigre, canguru
- (B) Leão, tigre, avestruz, canguru
- (C) Tigre, avestruz, canguru, leão
- (D) Avestruz, canguru, leão, tigre
- (E) Tigre, canguru, leão, avestruz

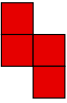
14. A Beatriz está a fazer um puzzle em forma de coração, como mostra a figura. Ela pretende usar 4 das peças abaixo para o terminar. Qual é a peça que a Beatriz deixa de fora?



- (A) 
- (B) 
- (C) 
- (D) 
- (E) 

15. Cada uma das 5 linhas mostradas na imagem ao lado representa um dos números de três algarismos: 183, 451, 521, 872 e 882, mas não por esta ordem. Cada algarismo de 0 a 9 tem o seu próprio padrão único. Qual é o número que está representado na última linha?

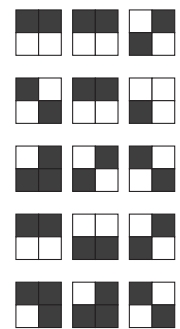

- (A) 183
- (B) 451
- (C) 521
- (D) 872
- (E) 882

16. Numa aldeia, existem dois tipos de monstros:

- monstros com um olho e quatro pernas,
- monstros com três olhos e duas pernas.

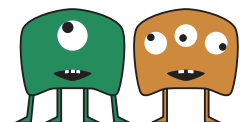

No total, os monstros têm 9 olhos e 16 pernas. Quantos monstros com um olho existem?

- (A) 1
- (B) 2
- (C) 3
- (D) 4
- (E) 5



Problemas de 5 pontos

17. O Daniel, o Joel e o Manuel chegaram ao ginásio a horas diferentes.

- O Daniel disse: “Eu cheguei primeiro.”
- O Manuel disse: “Eu cheguei antes do Daniel.”

Ambos os rapazes estão a mentir. Por que ordem os rapazes chegaram ao ginásio?

- (A) Daniel seguido de Manuel seguido de Joel (B) Manuel seguido de Joel seguido de Daniel
 (C) Joel seguido de Manuel seguido de Daniel (D) Manuel seguido de Daniel seguido de Joel
 (E) Joel seguido de Daniel seguido de Manuel

18. Em Istambul, a gata Clô tem 7 filhotes. Um dos filhotes macho chama-se Elvis e uma das filhotas chama-se Lulu.

O número de irmãos machos da Lulu é duas vezes o número de irmãos machos do Elvis.

Quantas irmãs tem a Lulu?

- (A) 1 (B) 2 (C) 3 (D) 4 (E) 5

19. A Sara construiu torres com cubos numa tabela quadrada.

Olhando de cima, o número em cada torre indica a altura da torre.

Olhando de frente na direção das setas, a Sara não consegue ver as torres que estão atrás das torres mais altas.

Quantas torres consegue ver a Sara?

- (A) 8 (B) 9 (C) 10 (D) 11 (E) 12

4	8	8	6
2	6	6	8
6	4	2	4
2	2	4	6

↑ ↑ ↑ ↑

20. A Carla, a Elsa e a Francisca vão a uma geladaria.

Uma das meninas compra um gelado de morango ,

outra compra um gelado de baunilha ,





e outra compra um gelado de chocolate .

Cada menina compra um número diferente de bolas: uma, duas ou três.

Sabemos que:

- a Carla não compra gelado de morango e escolhe a menor quantidade,
- a Elsa não compra gelado de chocolate,
- o gelado de chocolate é o maior.

Qual é o gelado que a Francisca compra?

- (A)  (B)  (C)  (D)  (E) 



21. A Constança quer escrever os números 2, 0, 2, 6 na tabela quadrada mostrada ao lado, de modo que em cada linha e em cada coluna haja exatamente um 0, um 6 e dois 2. A Constança já escreveu alguns dos números.

2			
	0		?
		2	
	?		6

Quando terminar, qual será a soma dos números nos quadrados com os pontos de interrogação?

- (A) 0 (B) 2 (C) 4 (D) 6 (E) 8

22. Os cinco ursos polares, Joca, Luca, Mate, Naco e Pesto, guardam em baldes os peixes que pescaram.

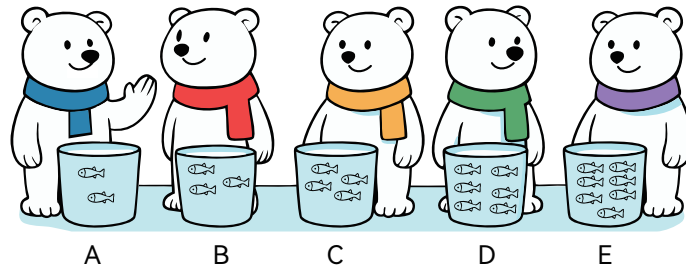

O Joca diz ao Luca: “Dá-me dois peixes e teremos o mesmo número de peixes.”
 O Mate diz ao Joca e ao Luca: “Tenho metade do número de peixes que vocês os dois têm no total.”
 Qual é o balde do Luca?

- (A) A (B) B (C) C (D) D (E) E

23. As cinco crianças, Helena, Maria, Teresa, Luísa e Cláudia, estão deitadas, de mãos dadas, formando uma roda, como mostra a figura ao lado.



- A Helena está a segurar a mão esquerda da Maria.
- A Luísa não está de mão dada com a Teresa.
- A Teresa está a segurar a mão direita da Cláudia.

Quem está de mãos dadas com a Luísa?

- (A) Helena e Cláudia (B) Helena e Maria (C) Teresa e Maria
 (D) Cláudia e Maria (E) Teresa e Cláudia

24. O Alexandre tem 13 cartas com algarismos e símbolos aritméticos:



Usando algumas destas cartas, sem rodar nenhuma delas, o Alexandre formou um cálculo correto e depois cobriu a parte superior:

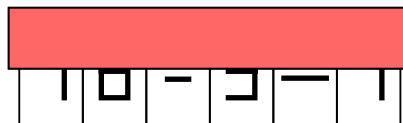

Qual é a soma dos 4 algarismos que o Alexandre usou?

- (A) 19 (B) 21 (C) 23 (D) 25 (E) 32